

POUR INSTALLATION SUR LE CÔTÉ DU CONDUCTEUR SEULEMENT

Contactez Dee Zee si vous rencontrez les problèmes suivants:

- Pièces Manquantes
- Problèmes / Questions d'Installation
- Questions sur la Garantie

1-800-779-2102

Heures d'ouverture: 8h à 17h HNC,
du lundi au vendredi

Consultez la politique de garantie complète
et enregistrez votre produit au:

WWW.DEEZEE.COM

ASSISTANCE DE HAYON DU FORD RANGER

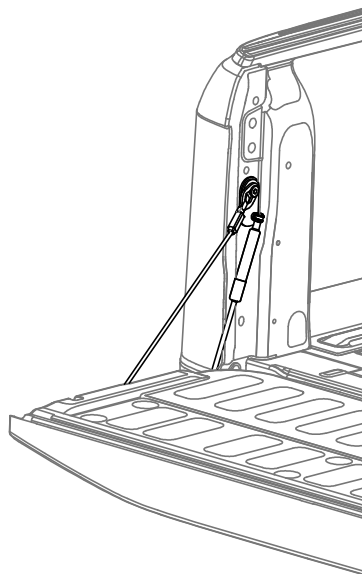

PLAQUE DE
MONTAGE
À BILLE



BOULON



PLAQUE
INFÉRIEURE
À BILLE

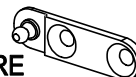

AMORTISSEUR

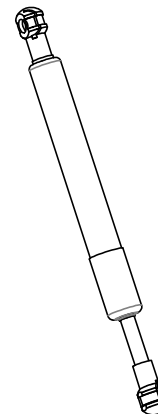

LISTE DES PIÈCES:

ARTICLE	QTÉ
PLAQUE DE MONTAGE À BILLE	1
AMORTISSEUR	1
BOULON	1
PLAQUE INFÉRIEURE À BILLE	1

OUTILS NÉCESSAIRES:

DOUILLE TORX T50
ROCHET
CLÉ M5 ALLEN
CLÉ DYNAMOMÉTRIQUE

Remarque: Ce produit ne peut être installé que du côté du conducteur.

Étape 1)

Tirez sur la pince à ressort et retirez le câble du hayon. Utilisez une douille TORX T50 pour retirer le boulon de câble.

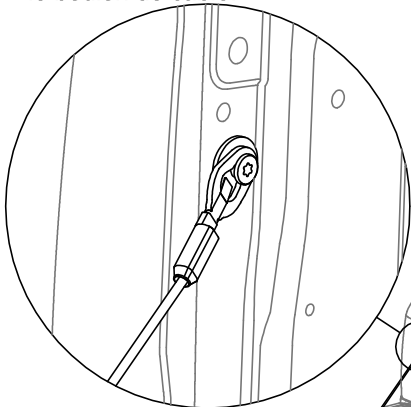

Étape 2)

Installez le boulon retiré à l'étape précédente, à travers le trou de la plaque de montage de la rotule, et retournez dans le trou. Serrez le boulon à 40 Nm. Tenez la plaque pendant que vous la serrez pour l'empêcher de tourner vers l'arrière du camion.

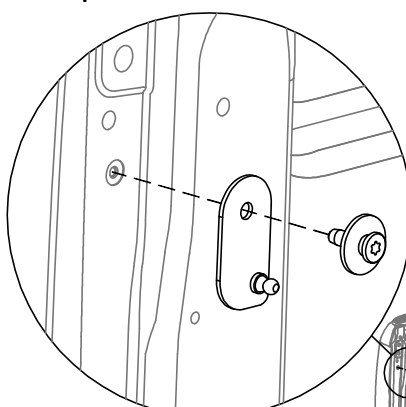

Étape 3)

Remettez le câble sur le boulon du câble.

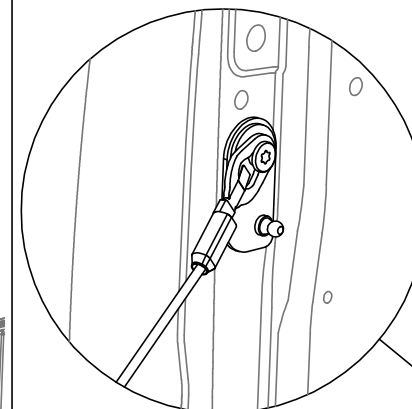

POUR INSTALLATION SUR LE CÔTÉ DU CONDUCTEUR SEULEMENT

Étape 4)

Retirez uniquement le boulon arrière de la charnière du hayon à l'aide d'une clé Torx T-50.

N'ENLEVEZ PAS LE BOULON AVANT.

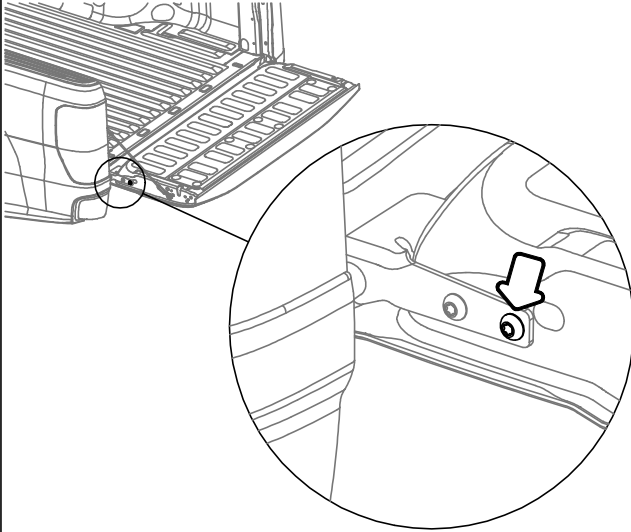

Étape 5)

Fixez le support inférieur de la rotule à l'aide du boulon à tête plate, avec une clé Allen M6. Ne pas serrez complètement.

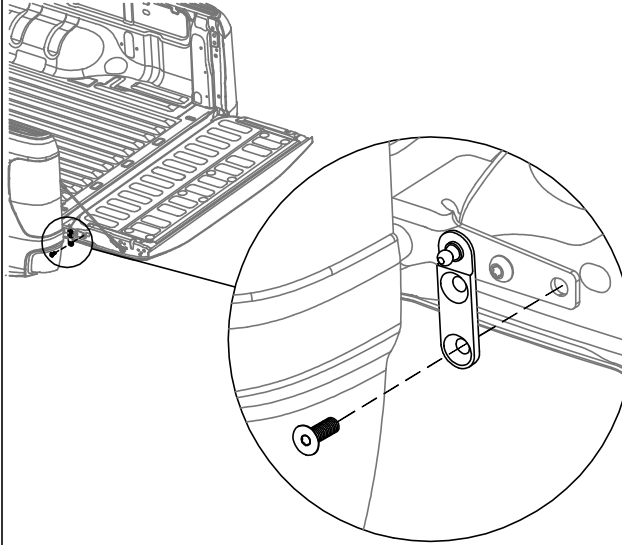

Étape 6)

Retirez le boulon avant de la charnière du hayon à l'aide d'une clé Torx T-50. Le hayon peut se déplacer sur la charnière lorsque ce boulon est retiré, il faut donc soutenir le hayon.

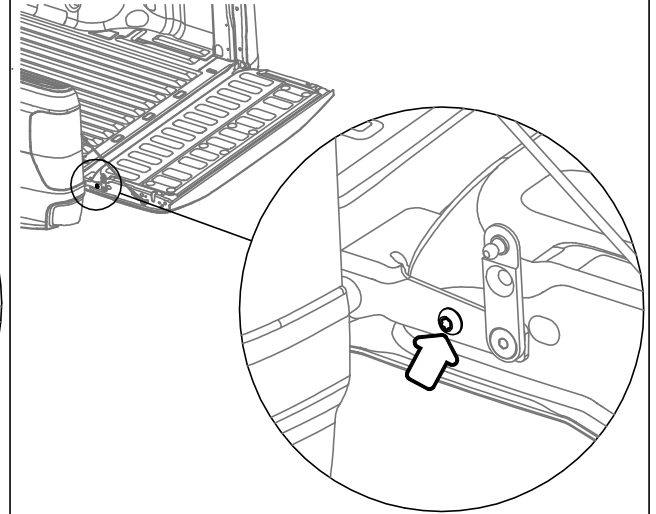

Étape 7)

Faites pivoter la plaque inférieure de fixation de la charnière. Fixez-la avec le boulon à tête plate. Couplez les deux boulons à 48 Nm

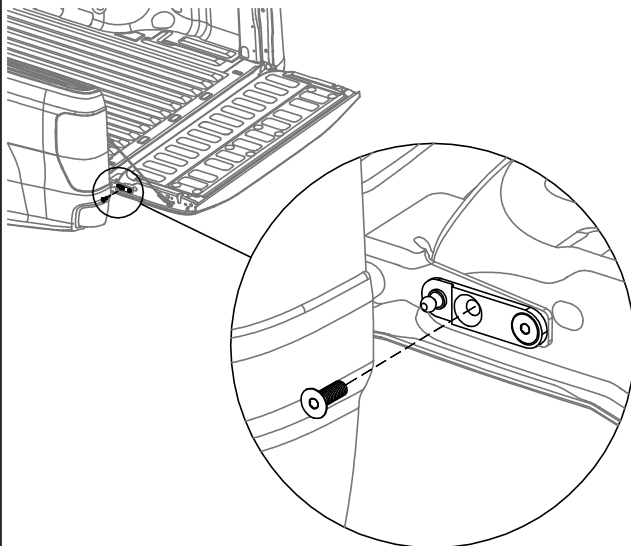

Étape 8)

Une fois la plaque inférieure à bille fixée, installez la petite extrémité de l'amortisseur sur la plaque à bille.

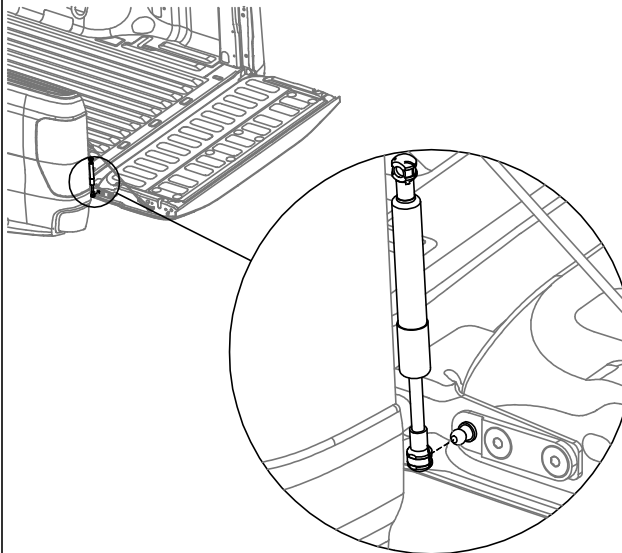

Étape 9)

Installez la plus grande extrémité de l'amortisseur sur la plaque de montage à bille inférieure.

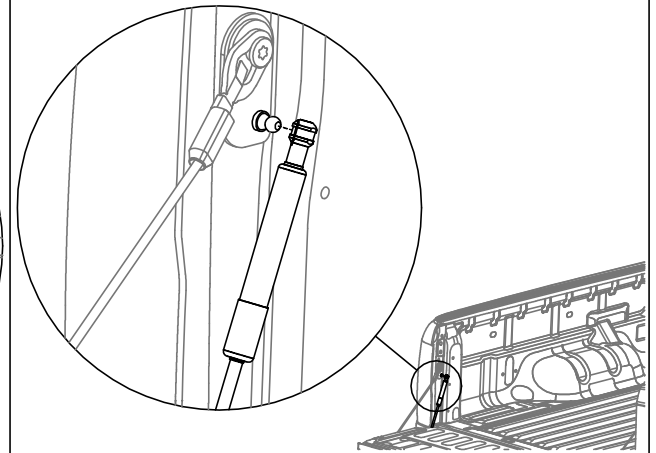

CONTRAT DE GARANTIE DE TROIS ANS DEE ZEE, INC.

Dee Zee, Inc. fabriquera des produits de la plus haute qualité pour nos clients grâce à l'innovation, au travail d'équipe et à l'amélioration continue. Si l'acheteur original rencontre des défauts de fabrication ou d'exécution dans des conditions normales d'utilisation, Dee Zee, Inc. offre la couverture de garantie ci-dessous.

La garantie de trois ans s'applique uniquement à l'acheteur original du ou des nouveaux produits et se limite au remplacement des produits Dee Zee authentiques. Toute modification apportée aux produits Dee Zee de quelque nature que ce soit annule toute couverture de la garantie. La garantie n'inclut pas les composants électriques, l'installation, les frais de renvoi, la main-d'œuvre, les frais de transport, la perte d'utilisation, les inconvénients ou les dommages subséquents.

Les dommages résultants en dehors d'une utilisation normale tels que les risques routiers comme le gravier ou autres débris, une mauvaise utilisation du produit, une installation incorrecte, des dégradations dues à des accidents, des modifications du produit, des réparations inappropriées, des déversements, du vandalisme, une négligence du produit, un manque d'entretien, le non-respect des instructions de nettoyage ou des actes of Dieu ne sont pas couverts par ce contrat de garantie.

L'acheteur assume tous les risques, responsabilités et coûts liés à l'installation et à l'utilisation des produits Dee Zee. Dee Zee, Inc. n'assume aucune responsabilité pour les blessures, pertes, dommages accessoires ou subséquents en cas d'accident.

Procédure de Soumission de Garantie Toutes les réclamations de garantie seront initiées à l'endroit où l'achat a eu lieu. L'acheteur original devra présenter le reçu de vente original avec la date d'achat indiquée et fournir des photographies du défaut. Toutes les demandes de remplacement sous garantie doivent être soumises par courriel au returns@deezee.com.

Dans le cas où le style de produit acheté à l'origine n'est plus disponible, Dee Zee garantira la pièce défectueuse avec un équivalent actuel. Si un produit comparable n'est plus disponible, le produit sera retourné au magasin d'achat pour un remboursement ou la différence de coût applicable peut être payée lors de la sélection d'un produit alternatif.