

# SOLO PARA INSTALACIÓN DEL LADO DEL CONDUCTOR

Póngase en contacto con Dee Zee si experimenta los siguientes problemas:

- Piezas que faltan
- Problemas de instalación / Preguntas
- Preguntas sobre la garantía

**1-800-779-2102**

Horario de atención:  
8am-5pm CST, de lunes a viernes

[WWW.DEEZEE.COM](http://WWW.DEEZEE.COM)

Registre su producto en:  
[www.DEEZEE.com/registration](http://www.DEEZEE.com/registration)

## ASISTENTE PARA LA CAJA DEL FORD RANGER

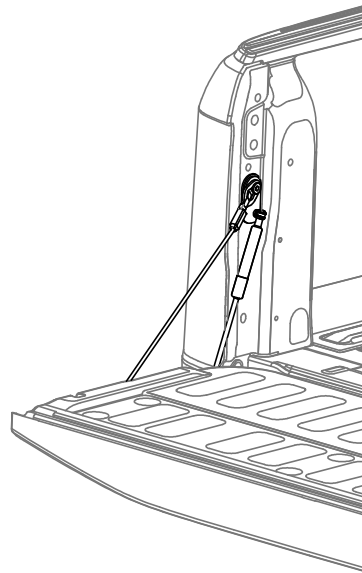

PLACA DE MONTAJE DE LA BOLA



PERNO



MONTAJE DE BOLA INFERIOR

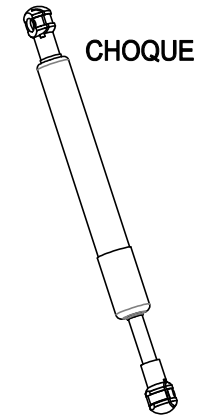
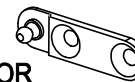

CHOQUE

## LISTA DE PIEZAS:

ITEM	CANTIDAD
PLACA DE MONTAJE DE LA BOLA	1
CHOQUE	1
PERNO	1
MONTAJE DE BOLA INFERIOR	1

## HERRAMIENTAS NECESARIAS:

LLAVE DE T50 TORX  
LLAVE DE CARRACA  
LLAVE ALLEN M6  
LLAVE DE TORSIÓN

**NOTA: ESTE PRODUCTO SÓLO SE PUEDE INSTALAR EN EL LADO DEL CONDUCTOR.**

### PASO 1)

Tire del clip de resorte y retire el cable del tornillo de la caja. Utilice una llave Torx T50 para retirar el tornillo del cable.

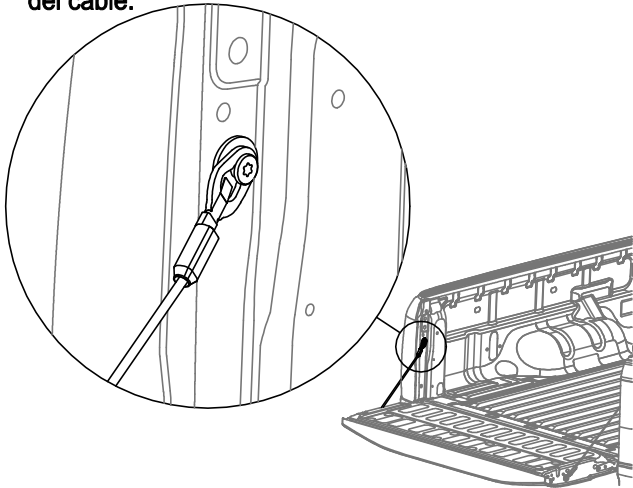

### PASO 2)

Instale el tornillo retirado en el paso anterior, a través del agujero de la placa de montaje esférica, y de vuelta en el agujero. Apriete el tornillo a 40 Nm. Mantenga la placa en su lugar mientras aprieta para evitar que la placa gire hacia la parte trasera del camión o camioneta.

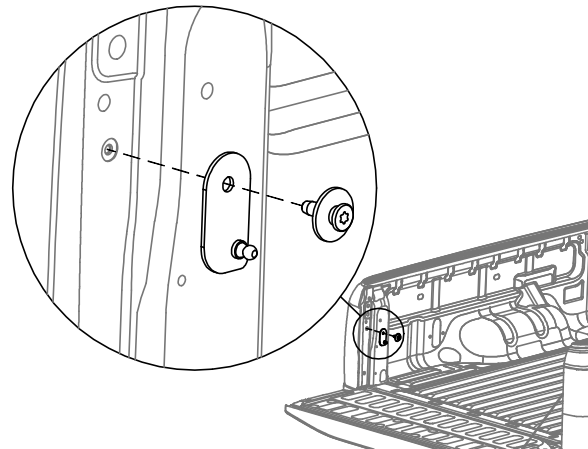

### PASO 3)

Vuelva a instalar el cable en el perno del cable.

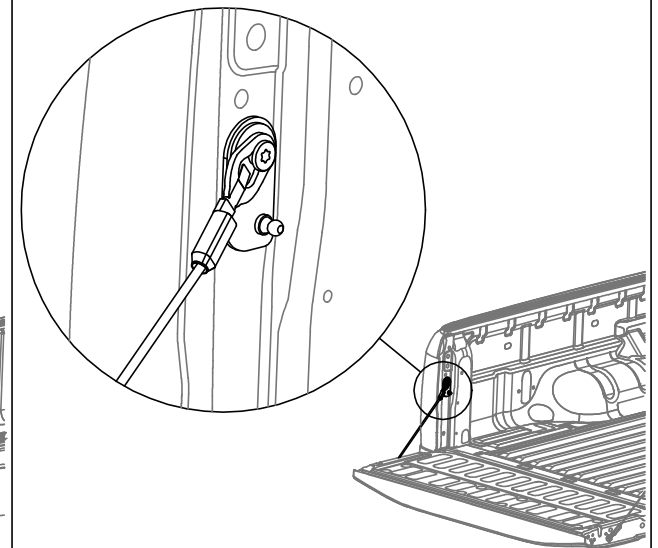

# SOLO PARA INSTALACIÓN DEL LADO DEL CONDUCTOR

## PASO 4)

Retire sólo el tornillo trasero de la bisagra del portón trasero utilizando una llave Torx T-50.  
**NO RETIRE EL TORNILLO DELANTERO.**

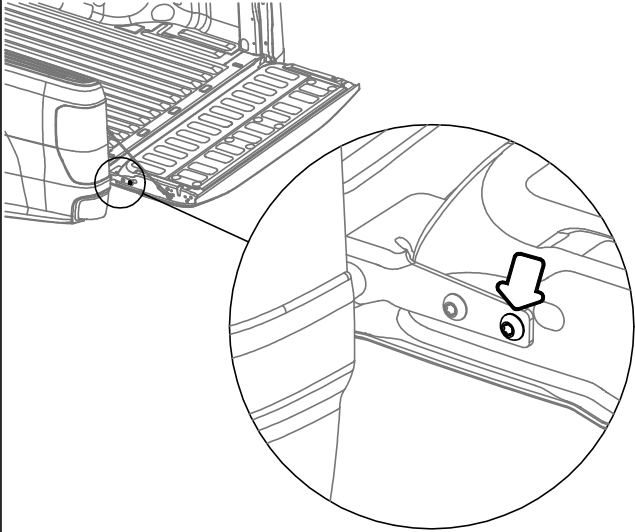

## PASO 5)

Fije el soporte de la esfera o bolilla inferior utilizando el tornillo de cabeza plana, con una llave Allen M6.  
**No apriete demasiado.**

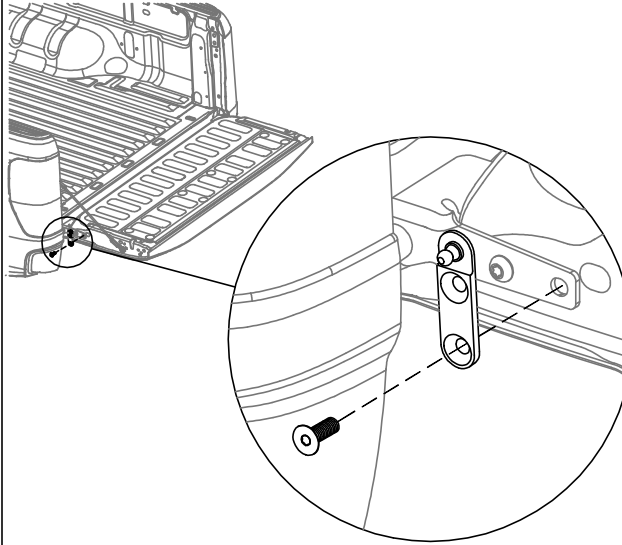

## PASO 6)

Retire el tornillo delantero de la bisagra de la puerta trasera con una llave torx T-50  
La puerta trasera puede desplazarse sobre la bisagra cuando se retira este tornillo, por lo que es necesario sostener la puerta trasera.

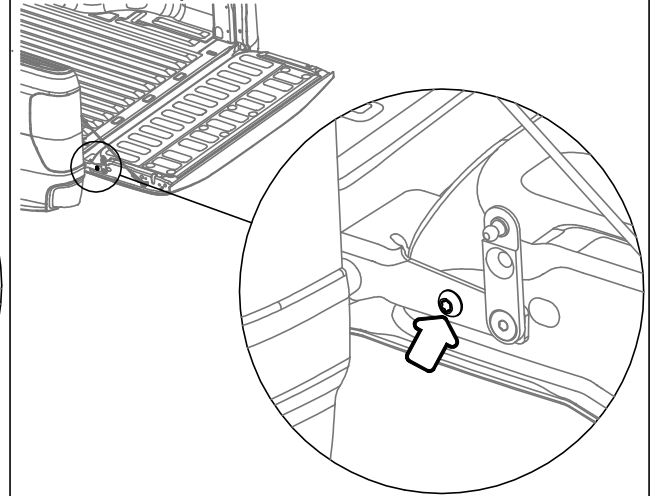

## PASO 7)

Gire la placa de montaje de la bolilla o esfera inferior hacia abajo para alinear el orificio con el de la bisagra.  
Fije con el tornillo de cabeza plana.  
Apriete ambos tornillos a 48Nm.

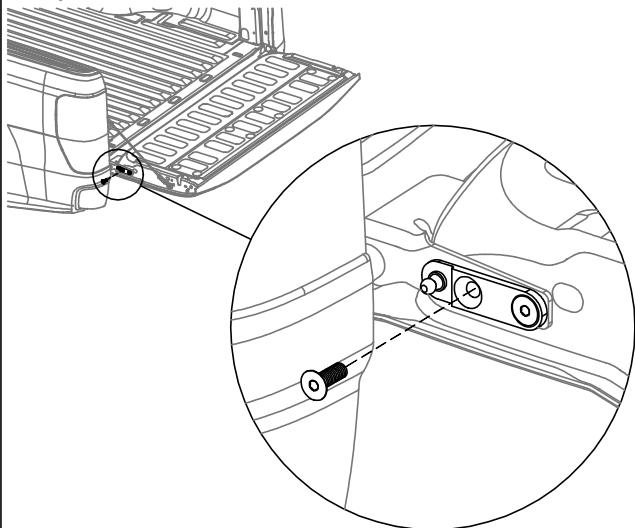

## PASO 8)

Una vez que el montaje de la bola inferior esté fijado, instale el extremo pequeño del amortiguador en el montaje de la bola.

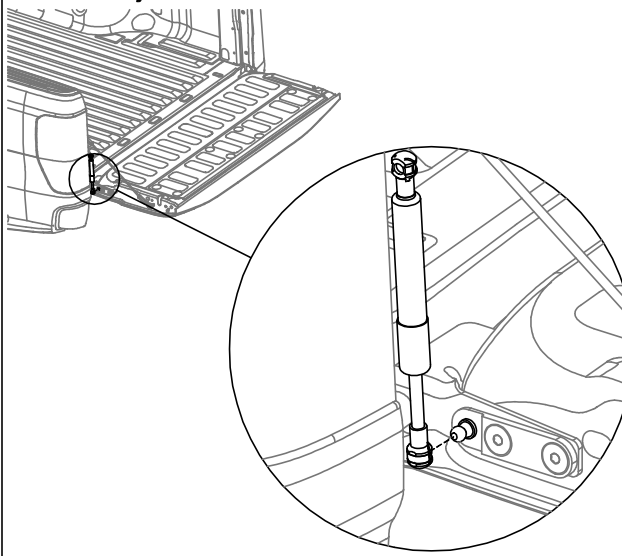

## PASO 9)

Instale el extremo más grande del amortiguador a la placa de montaje de la bola.

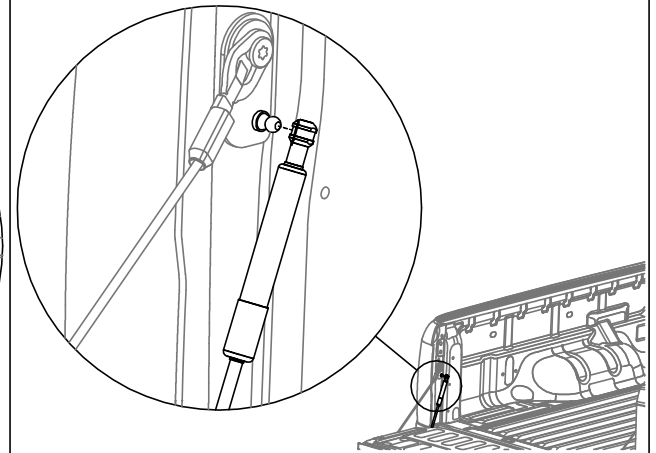

## DEE ZEE, INC. ACUERDO DE GARANTÍA DE TRES AÑOS

Dee Zee, Inc. fabricará productos de la más alta calidad para nuestros clientes mediante la innovación, el trabajo en equipo y la mejora continua. En caso de que el comprador original experimente defectos de fabricación en los materiales o la mano de obra en condiciones normales de uso, Dee Zee, Inc. ofrece la cobertura de garantía que figura a continuación.

La garantía de tres años aplica únicamente al comprador original de producto(s) nuevo(s) y se limita a la sustitución de productos genuinos Dee Zee. Cualquier tipo de modificación de los productos Dee Zee anula toda la cobertura de la garantía. La garantía no incluye los componentes eléctricos, la instalación, el costo de desmontaje, la mano de obra, los costos de transporte, la pérdida de uso, las molestias o los daños consecuentes.

Los daños que resulten fuera del uso normal, tales como peligros de la carretera como grava u otros desechos, mal uso del producto, instalación inadecuada, daños por accidentes, modificaciones del producto, reparaciones inadecuadas, derrames, vandalismo, negligencia del producto, falta de mantenimiento, no seguir las instrucciones de limpieza, o actos fortuitos no están cubiertos por este acuerdo de garantía.

El comprador asume todo el riesgo, la responsabilidad y el costo de la instalación y el uso de los productos Dee Zee. Dee Zee, Inc. no asume ninguna responsabilidad por lesiones, pérdidas, daños incidentales o consecuentes en caso de accidente.

Procedimiento de presentación de la garantía: todas las reclamaciones de garantía se iniciarán en el lugar de compra. El comprador original deberá presentar el recibo de venta original con la fecha de compra indicada y proporcionar fotografías del defecto. Todas las solicitudes de sustitución de garantía deben enviarse por correo electrónico a [returns@deezee.com](mailto:returns@deezee.com).

En caso de que el estilo de producto adquirido originalmente ya no esté disponible, Dee Zee garantizará la pieza defectuosa con un equivalente actual. Si un producto comparable ya no estuviera disponible, el producto sería devuelto a la tienda de compra para un reembolso o se puede pagar la diferencia de costo aplicable para elegir un estilo alternativo.