

# POUR INSTALLATION SUR LE CÔTÉ DU CONDUCTEUR SEULEMENT

Contactez Dee Zee si vous rencontrez les problèmes suivants:

- Pièces Manquantes
- Problèmes / Questions d'Installation
- Questions sur la Garantie

**1-800-779-2102**

Heures d'ouverture: 8h à 17h HNC,  
du lundi au vendredi

Consultez la politique de garantie complète  
et enregistrez votre produit au:

[WWW.DEEZEE.COM](http://WWW.DEEZEE.COM)

## ASSISTANCE DE HAYON DU FORD MAVERICK

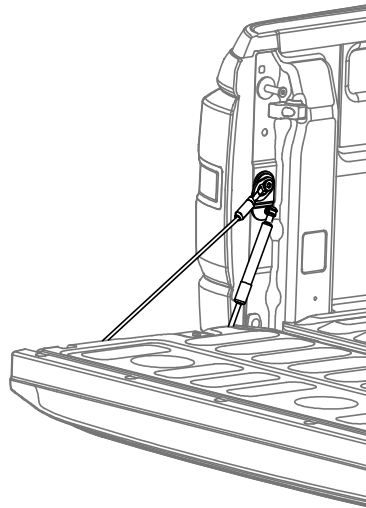

PLAQUE DE  
MONTAGE  
À BILLE



BOULON



PLAQUE  
INFÉRIEURE  
À BILLE



AMORTISSEUR

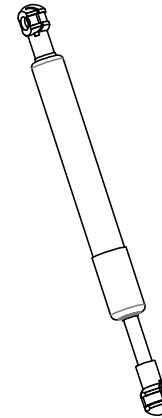

FIXATION  
DE HAYON



## LISTE DES PIÈCES:

ITEM	QTÉ
PLAQUE DE MONTAGE À BILLE	1
AMORTISSEUR	1
BOULON	1
PLAQUE INFÉRIEURE À BILLE	1
FIXATION DE HAYON	1

## OUTILS NÉCESSAIRES:

DOUILLE TORX T50  
ROCHET  
CLÉ M5 ALLEN  
DOUILLE TORX T30

Remarque: Ce produit ne peut être installé que du côté du conducteur.

### Étape 1)

Tirez sur la pince à ressort et retirez le câble du hayon. Utilisez une douille TORX T50 pour retirer le boulon de câble.

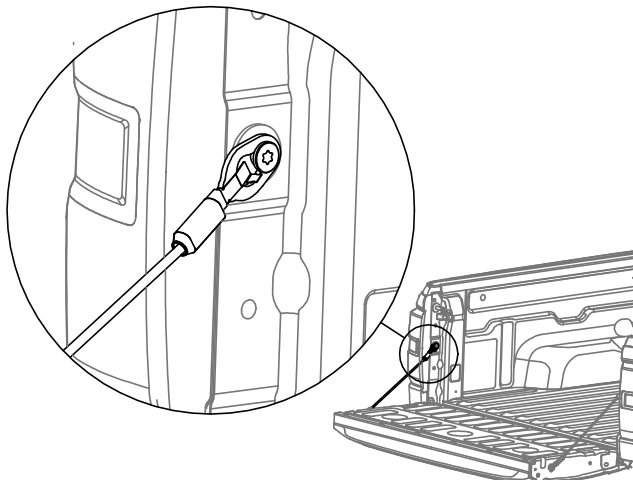

### Étape 2)

Installez le boulon retiré de l'étape précédente, à travers le trou de la plaque de montage à bille, puis à nouveau dans le trou. Serrez le boulon avec la douille T50.

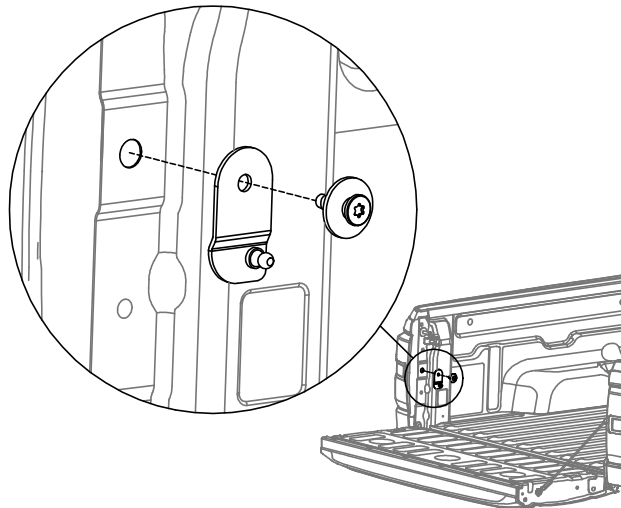

### Étape 3)

Remettez le câble sur le boulon du câble.

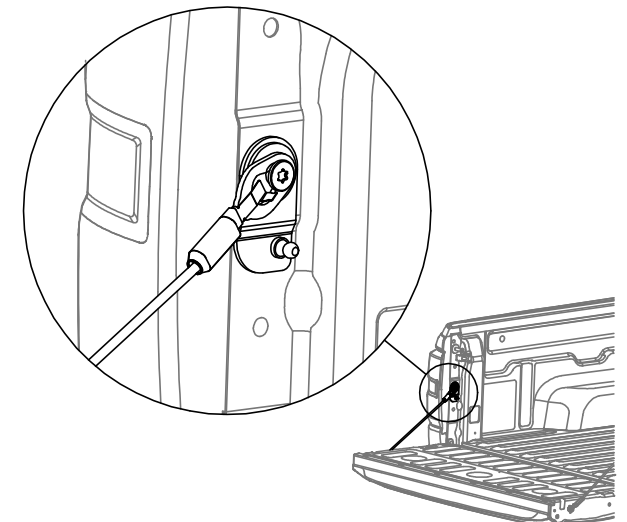

# POUR INSTALLATION SUR LE CÔTÉ DU CONDUCTEUR SEULEMENT

## Étape 4)

Installez le boulon par le trou de la plaque inférieure à bille et vissez le boulon dans la fixation du hayon.

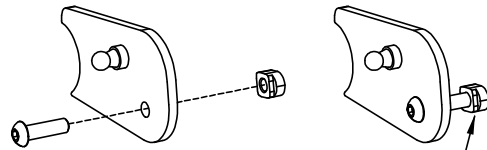

Les encoches doivent être orientées vers la plaque inférieure à bille.

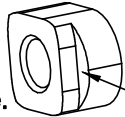

ENCOCHE À CHAQUE EXTRÉMITÉ

## Étape 5)

Alignez la fixation du hayon avec la fente du hayon.

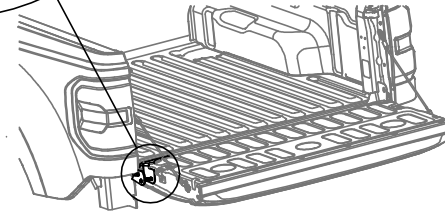
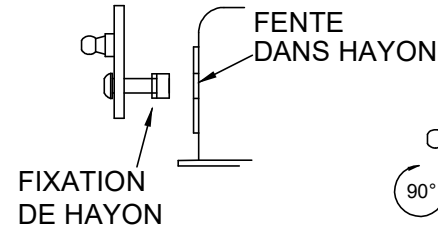
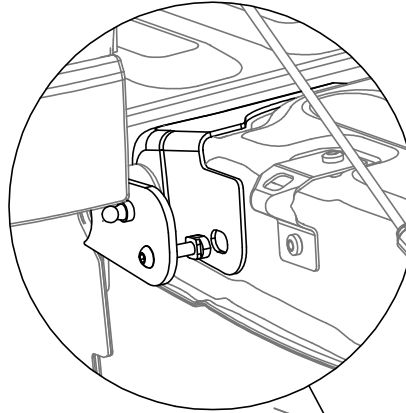

Insérez la fixation du hayon dans la fente.

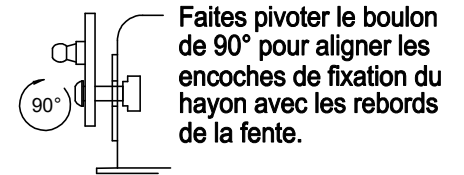

Faites pivoter le boulon de 90° pour aligner les encoches de fixation du hayon avec les rebords de la fente.

Tirez sur la plaque de montage à bille inférieure pour installer la fixation du hayon dans la fente.

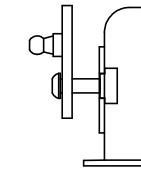

Tout en tirant sur la plaque de montage inférieure, serrez le boulon avec une clé Allen de 5mm.

## Étape 6)

Une fois la plaque inférieure à bille fixée, installez la petite extrémité de l'amortisseur sur la plaque à bille.

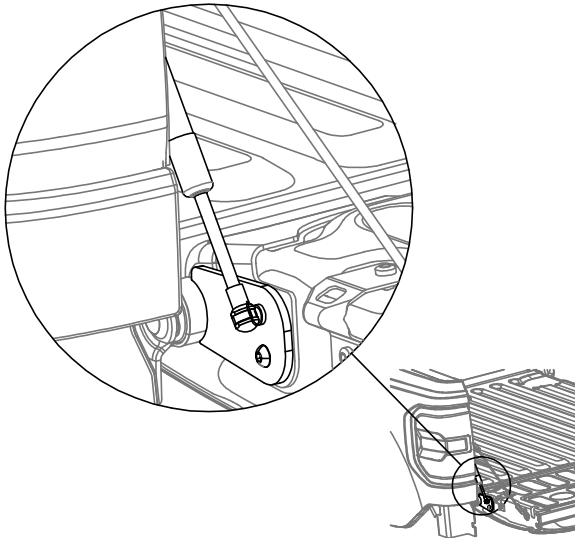

## Étape 7)

Installez la plus grande extrémité de l'amortisseur sur la plaque de montage à bille inférieure.

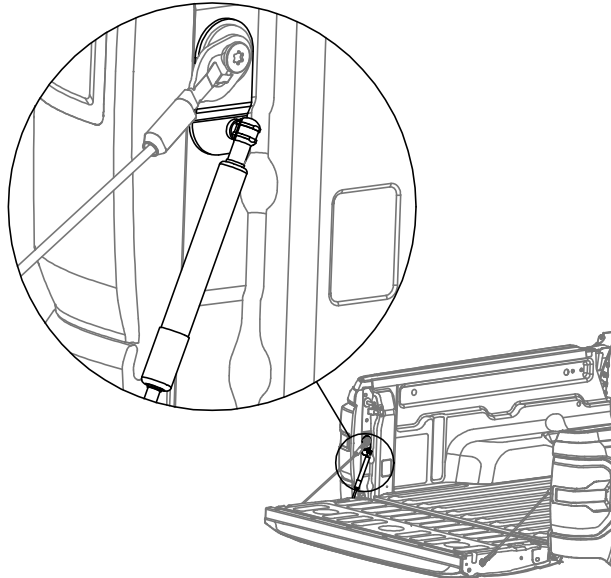

## Étape 8)

L'ouvre-bouteille du côté conducteur du hayon doit être retiré. À l'aide d'une mèche TORX T30, retirez les deux vis fixant l'ouvre-bouteille.

Si l'ouvre-bouteille n'est pas retiré, il interférera avec l'amortisseur et empêchera le hayon de se fermer.

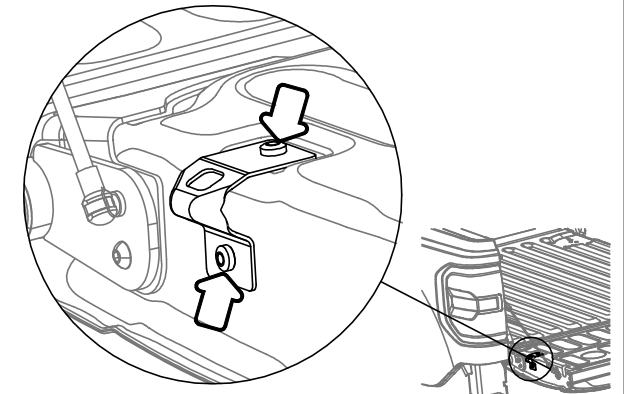

## CONTRAT DE GARANTIE DE TROIS ANS DEE ZEE, INC.

Dee Zee, Inc. fabriquera des produits de la plus haute qualité pour nos clients grâce à l'innovation, au travail d'équipe et à l'amélioration continue. Si l'acheteur original rencontre des défauts de fabrication ou d'exécution dans des conditions normales d'utilisation, Dee Zee, Inc. offre la couverture de garantie ci-dessous.

La garantie de trois ans s'applique uniquement à l'acheteur original du ou des nouveaux produits et se limite au remplacement des produits Dee Zee authentiques. Toute modification apportée aux produits Dee Zee de quelque nature que ce soit annule toute couverture de la garantie. La garantie n'inclut pas les composants électriques, l'installation, les frais de renvoi, la main-d'œuvre, les frais de transport, la perte d'utilisation, les inconvénients ou les dommages subséquents.

Les dommages résultants en dehors d'une utilisation normale tels que les risques routiers comme le gravier ou autres débris, une mauvaise utilisation du produit, une installation incorrecte, des dégradations dues à des accidents, des modifications du produit, des réparations inappropriées, des déversements, du vandalisme, une négligence du produit, un manque d'entretien, le non-respect des instructions de nettoyage ou des actes of Dieu ne sont pas couverts par ce contrat de garantie.

L'acheteur assume tous les risques, responsabilités et coûts liés à l'installation et à l'utilisation des produits Dee Zee. Dee Zee, Inc. n'assume aucune responsabilité pour les blessures, pertes, dommages accessoires ou subséquents en cas d'accident.

Procédure de Soumission de Garantie Toutes les réclamations de garantie seront initiées à l'endroit où l'achat a eu lieu. L'acheteur original devra présenter le reçu de vente original avec la date d'achat indiquée et fournir des photographies du défaut. Toutes les demandes de remplacement sous garantie doivent être soumises par courriel au [returns@deezee.com](mailto:returns@deezee.com).

Dans le cas où le style de produit acheté à l'origine n'est plus disponible, Dee Zee garantira la pièce défectueuse avec un équivalent actuel. Si un produit comparable n'est plus disponible, le produit sera retourné au magasin d'achat pour un remboursement ou la différence de coût applicable peut être payée lors de la sélection d'un produit alternatif.